

KAAP HOORN JOURNAAL

Stichting Nederlandse Kaap Hoorn-vaarders

website: www.kaaphoornvaarders.nl • e-mail: info@kaaphoornvaarders.nl

NR. 4
JULI 2005
ISSN 1572-7769

Contact met Chili leidt tot belangrijk onderzoek

In juli 2003 bezocht de Nederlandse ambassadeur in Chili, de heer drs. H. Nijenhuis, Hoorn. Voorzitter en secretaris van de Stichting waren uitgenodigd om op het stadhuis bij dit bezoek aanwezig te zijn en iets te vertellen over de doelstellingen van de Stichting. Wij hebben de ambassadeur uitgebreid geïnformeerd over het streven van de collectie- en documentatiecommissie om te komen tot een mogelijke inventarisatie van Nederlandse zeilschepen, die Kaap Hoorn hebben gerond.

Wij zijn ambassadeur Nijenhuis bijzonder erkentelijk voor zijn medewerking. Wij mochten hem in april in onze Kamers ontvangen. Ook professor Gaastra van de Universiteit van Leiden, afdeling zeeschiedenis, heeft zich met een aantal studenten bij dit onderzoek aangesloten. Op deze wijze is een belangrijke internationale kennisuitwisseling tot stand gekomen, waarin de Stichting Nederlandse Kaap Hoorn-vaarders het initiatief genomen heeft. Dat is iets waar wij –in alle bescheidenheid– trots op zijn. Het is de collectie- en documentatiecommissie onder leiding van voorzitter Humphrey Hazelhoff Roelfzema die met grote inzet dit prestigieuze project in goede banen weet te leiden. Het maakt de Stichting tot een kennisinstituut van de grote zeilvaart rond Kaap Hoorn en dat is één van onze doelstellingen. Het geeft een goed gevoel als de Chileense krant El Mercurio een artikel wijdt aan Kaap Hoorn, met daarbij een foto van onze Kamers.



Vergezeld van een aantal studenten bezocht prof. F. Gaastra (midden) uit Leiden de Kamers in Hoorn.

Deze ontmoeting heeft grote gevolgen gehad. De ambassadeur deelde ons mee, dat hiervoor bij het ministerie van Buitenlandse Zaken fondsen beschikbaar zijn. Dat was niet aan dovemansoren gericht. Door de uitstekende contacten met de voorzitter van onze Chileense zusterorganisatie, de Confradia de los Capitanes del Cabo de Hornos, admiraal Roberto Benavente, hebben wij contact kunnen leggen met mevrouw Luisa Bastidas, professor aan de Maritieme Universiteit in Viña del Mar, Chili. Mevrouw Bastidas heeft voor ons een onderzoeksplan en een begroting opgesteld. Vervolgens hebben wij een brief aan de ambassadeur in Chili geschreven om een financiële bijdrage. In december 2004 kwam het verrassende bericht dat het onderzoek in Chili geheel betaald zal worden door de Nederlandse ambassade in Chili.

Uiteraard komen wij op de resultaten van het onderzoek, zodra die bekend zijn, uitgebreid terug!

Drs. Ronald J. de Jong,
voorzitter

Alvast noteren:

JAARBIJENKOMST 2005

De jaarbijeenkomst 2005 wordt gehouden op

ZONDAG 16 OKTOBER A.S.

De locatie is wederom schouwburg- en congrescentrum Het Park in Hoorn.

Begin september ontvangt u de uitnodiging met het programma.

U komt toch ook?



Uitreiking jaarpublicatie

Op 16 juni reikte de voorzitter de nieuwe jaarpublicatie uit aan de burgemeester van Hoorn, dr. G.O. van Veldhuizen. Het boekje verhaalt de schipbreuk van het Nederlandse barkschip Jan Hendrik in de 19e eeuw. Onze begunstigers hebben het boekje al ontvangen. Wij hopen dat u uw waardering omzet in een vrijwillige bijdrage aan het publicatiefonds. Alleen op die manier kunnen wij het komende jaar opnieuw een publicatie uitbrengen.

Het boekje vertelt over de schipbreuk van het Nederlandse barkschip Jan Hendrik in de 19e eeuw. Het was de laatste publicatie waar de helaas vorig jaar overleden Koen Suyk nog bij betrokken is geweest.

In een kort dankwoord toonde de Hoornse burgemeester zich zichtbaar verheugd met het eerste exemplaar van onze uitgave en met de activiteiten van onze Stichting. Daarnaast maakte de voorzitter van de gelegenheid gebruik om de heer mr. J.Th. J. Schaper te bedanken voor de zeldzame zeekaart, een z.g. overzeiler, die hij de Stichting geschonken heeft. Deze kaart is een welkome aanvulling op onze collectie. Het bijzondere aan deze kaart is dat het gaat om een zeekaart uit de zeiltijd (we hebben in onze documentatie genoeg latere kaarten). Het is

een kaart die blijkens de in potlood getrokken koerslijnen door een zeilkapitein is gebruikt voor reizen rond Kaap Hoorn.

Deze kaart leent zich uitstekend om bezoekers duidelijk te maken dat Kaap Hoorn heel wat anders is dan Kaap de Goede Hoop, dat Kaap Hoorn ruim 2000 km zuidelijker ligt en dat Kaap Hoorn ver uitsteekt in de gordel van stormachtige westenwinden. Wij gaan deze historische kaart een vaste plaats geven op de tafel in de Regentenkamer, onder een ovale glasplaat. Tot ons genoegen heeft de Stichting Kerkmeijer-de Regt in Hoorn zich al garant gesteld voor de kosten hiervan.

-rjdj



De voorzitter reikt de nieuwe jaarpublicatie uit aan de burgemeester van Hoorn, dr. G.O. van Veldhuizen

Tweede bezoek van de 'Association des Cap Horniers de Plaisance' aan Hoorn



Leden van de 'Association des Cap Horniers de Plaisance' op de foto tijdens hun verblijf van drie dagen in Hoorn.

Zoals u in de vorige aflevering van het Kaap Hoorn Journaal heeft kunnen lezen, hebben in maart 2004 twee bestuursleden van de 'Association des Cap Horniers de Plaisance' uit Frankrijk samen met hun echtgenotes een bezoek gebracht aan onze Kamers. Dat dit bezoek goed in de smaak is gevallen, blijkt wel uit hun tweede bezoek aan Hoorn, deze keer samen met een groot aantal leden van de 'Association des Cap Horniers de Plaisance'.

Ze verbleven nu drie dagen in Hoorn. Tot de vele activiteiten behoorden o.a. een bezoek aan de Kamers, waar de talenkennis van Dick Heslenfeld goed van pas kwam. Er werd een zeiltocht gemaakt op het IJsselmeer met een schip van de bruine vloot en onder leiding van Albert de Graaf een stadswandeling door Hoorn. Eén dag werd in Amsterdam doorgebracht met een bezoek aan het Nederlands Scheepvaartmuseum. De rondvaart door de grachten van Amsterdam werd zeer op prijs gesteld.

Het bezoek was een groot succes en een aantal leden heeft te kennen gegeven zeker naar Hoorn te zullen terugkeren.

-rjdj



Depressies in Straat Drake



Figura 27.
Temporal con viento del Este en Islas Shetland del Sur

In de vorige aflevering van het Kaap Hoorn Journal werd bij de aanwinsten een band met meteorologische overzichten genoemd. Het lijkt ons interessant om één van de vele isobarenkaartjes af te drukken.

De bijgevoegde afbeelding geeft de situatie van 13 februari 1976 weer. Drie depressies (B) trekken naar het oosten. Voor een zeilschip bezuiden Kaap Hoorn, op weg van oost naar west, zou de situatie gunstig zijn. De wind heeft daar een oostelijke component (Wet van Buys Ballot voor het zuidelijk halfrond). Voordat die wind naar het zuidwesten draait, trekt het centrum van lage druk benoorden Straat Magelaen de Andes in en zal daar snel aan diepte verliezen.

-hhr

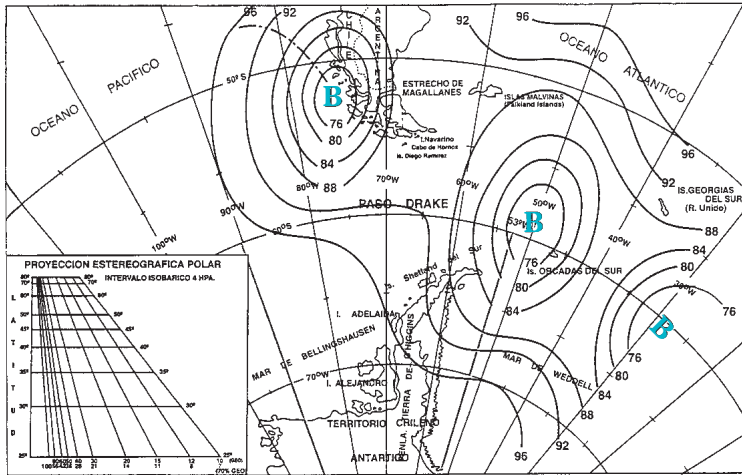
Aanwinsten

COLLECTIE VERRIJKT MET VIOOLBLOK

Tijdens de 'Februaribijeenkomst' in het Nederlands Scheepvaartmuseum werd door de heer H.L.J. Lindenbergh aan de Stichting een oud vioolblok aangeboden. Vioolblokken ontleen hun naam aan de vorm van het huis. Ze hebben normaliter twee schijven van verschillende diameter, in hetzelfde vlak gelegen. Een voordeel is dat ze smaller zijn dan gewone tweeschijfsblokken (of 'katrollen' zoals de landsman ze noemt) en dat ze bij belasting recht in de richting van de trekkracht blijven wijzen, wat minder wrijving geeft.

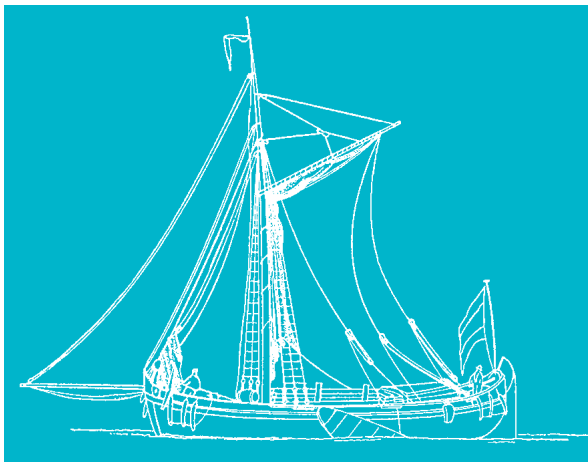

Afbeelding 1.

Op Nederlandse binnenscheepen kwamen vioolblokken veel voor. Ze dienden o.a. voor het stijf zetten van de gaarden (die een vaste gaffel in bedwang moesten houden), voor pardoens (die de mast naar achteren steunden), voor het ophalen van zijswaarden (de takel lag dan tegen de binnenboordrand) en soms als onderdeel van het piekeval (zie afbeelding 1).

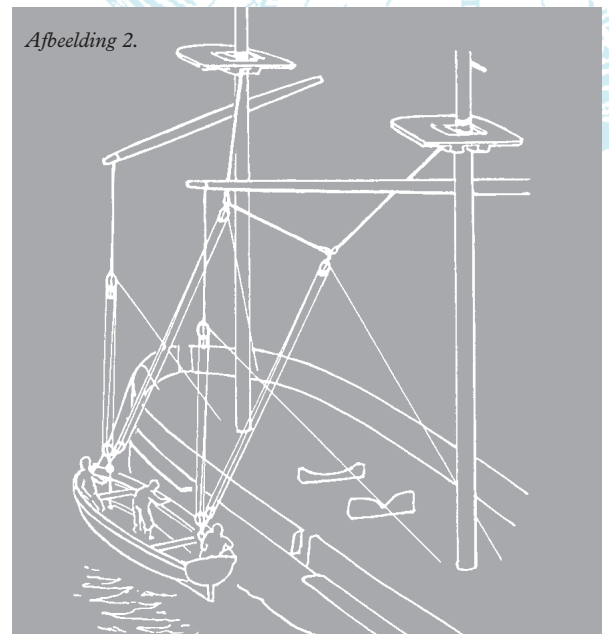

Afbeelding 2.

Op zeeschepen werden vioolblokken in de 17e eeuw wel toegepast voor de takels waarmee ra's werden opgehesen en ook voor marsschootblokken. Op de grote zeilschepen van de 19e eeuw kwamen ze weinig meer voor, maar ze bleven nog lang in gebruik als noktalie voor het binnen- of buitenboord brengen van zware lasten (zie afbeelding 2).

Het aan de Stichting geschonken en thans in de Regentessenkamer opgestelde blok is 60 cm lang en heeft buitenbeslag met een oog. Het smalle gedeelte herbergt niet één maar twee schijven, een zeldzaamheid. Het blok zal dus deel hebben uitgemaakt van een 'halfjijn', een takelgestel met in totaal vijf schijven. De breedte van het spoor in de omtrek van de schijven geeft aan dat het geschikt is voor 2½-duims touw. Het zou –volgens de tabellen– 1,9 ton moeten kunnen hijsen. Maar dat zullen we maar niet proberen!

De Stichting dankt de heer Lindenbergh hartelijk voor deze waardevolle schenking.

-hhr



Februarilezing wederom geslaagd

De 'Februarilezing', ook ditmaal gehouden in het Nederlands Scheepvaartmuseum in Amsterdam, mag zich in een grote belangstelling blijven verheugen.

Ook op 19 februari van dit jaar was de zaal weer volledig uitverkocht. Voor een aandachtig gehoor werden inleidingen gehouden door dr. D.P. Keizer en kap. Chr. Offringa.

Onder de titel 'Met de wind in de zeilen' hield Dou-

we Keizer een interessant betoog over de economische expansie van Europa en de rol van de zeilvaart daarin. Daarna kwam Chr. Offringa aan het woord om de ontwikkeling van de naoorlogse vrachtaart te belichten. Getuige de reacties werden beide inleidingen zeer op prijs gesteld.

De heer Lindenbergh overhandigde aan de voorzitter een zg. vioolblok. Daarover leest u elders in dit Kaap Hoorn Journaal meer.

-gvd

Nieuws uit de Stichting

NIEUWE BEGUNSTIGERS

Tussen 1 december 2004 en 1 juli 2005 mochten wij de volgende 18 nieuwe begunstigers begroeten:

W. van der Eijk, Amsterdam; W. Stoutenbeek, Bloemendaal; M. de la Haye, Amsterdam; L.M. Lambalk, Hoorn; R. Kattenburg, Bergen; mevr. T. de Rooy-Fikke, Hoorn; A. Maris, Schiermonnikoog; T. Lantau, Heerhugowaard; Ir. Drs. E. Zijlstra, Leiden; W.J.M. Lommerse, Zuid-Scharwoude; P.J. Teensma, Schiermonnikoog; H. Jansma, Santpoort-Nrd; Ph. Kars, Waspik; J. Houwerzijl, Delfzijl; R. Buijs, Purmerend; G. Beemsterboer, Blokker; A.F.M. Jungman, Halfweg en mevr. J.M. Baas-Korse, Hoogkarspel.

Er waren 4 opzeggingen. Het aantal donerende begunstigers is daarmee gekomen op 446. Daarnaast onderhoudt de stichting met 30 personen en/of organisaties en instellingen een langdurige en goede relatie. Met enkele instellingen vindt een levendige uitwisseling van informatie plaats.

OVERLEDEN

Door overlijden ontviel ons de heer P.Schotsman te Alkmaar.

Hij ruste in vrede.

SOCIETEITSBIJENKOMSTEN WACHTLOPERS

Op 19 januari j.l. besprak Humphrey Hazelhoff Roelfzema de stand van zaken rond het lopende project Kaap Hoorn Rondingen onder Nederlandse vlag en enkele interessante "bijvangst".

Louis Horneman gaf op 16 februari een boeiende voordracht over het Roei- en Steigervoerdersgilde in Amsterdam. Tenslotte werd op 17 maart door kapitein Henk Tholen een nautisch onderbouwd verslag gedaan van de historische zeereis van de apostel Paulus.

De goed bezochte bijeenkomsten voorzien nog steeds in een grote behoefte en zullen ook volgend jaar worden voortgezet. Als u dit leest zijn onze wachtlopers op woensdag en zondag in onze Kamers in Hoorn druk aan het werk!

-kvl

CONTRIBUTIE AL BETAALD?

Een - gelukkig relatief gering - aantal begunstigers heeft de jaarlijkse bijdrage (minimaal € 15, meer mag ook!) nog niet betaald. Ook hun bijdrage hebben we hard nodig om onze activiteiten op dezelfde voet te kunnen voortzetten. Mag de rekening (Postbank 2769806) van de penningmeester op u rekenen?

-phs

VERHUIZING

Onze voorzitter, drs. Ronald J. de Jong, is verhuisd naar het adres Hofplein 22, 1811 LE Alkmaar. Telefoonnummer en e-mailadres zijn niet gewijzigd.

DESKUNDIGHEID GEZOCHT

Wij denken een redelijk inzicht hebben in specifieke deskundigheden op nautisch gebied van veel van onze begunstigers. Van die deskundigheid willen wij graag meer dan nu het geval is gebruik maken.

Indien u van mening bent dat wij niet op de hoogte zijn van uw bijzondere interessegebied en wilt u uw kennis op de een of andere wijze met de Stichting delen, neemt u dan contact op met de secretaris (tel. 0229 245443) of met de voorzitter van de collectiecommissie (tel. 072 5813384).

STICHTING NEDERLANDSE KAAP HOORN-VAARDERS

Bezoekadres

Achterom 17, Hoorn (Oudheidkamer), tel. 0229 215 964

De Oudheidkamer is geopend van 1 april t/m 30 september op woensdag van 11.00 tot 16.00 uur; van 1 juli t/m 31 augustus ook op zondag van 13.00 tot 16.00 uur. Daarnaast voor groepen alleen op afspraak.

Secretariaat

Postbus 1016, 1620 KA Hoorn

Bestuur:	R.J. de Jong (voorzitter)	tel. 072 5118590
	G. van der Meer (secretaris)	tel. 0229 245443
	Ph. Sollman (penningmeester)	tel. 0229 230028
	K. van Louvezijn (alg. zaken)	tel. 0229 246960

E-mail: info@kaaphoornvaarders.nl

Website: www.kaaphoornvaarders.nl

